

Koło ręczne pełne z ręką obrotową składaną

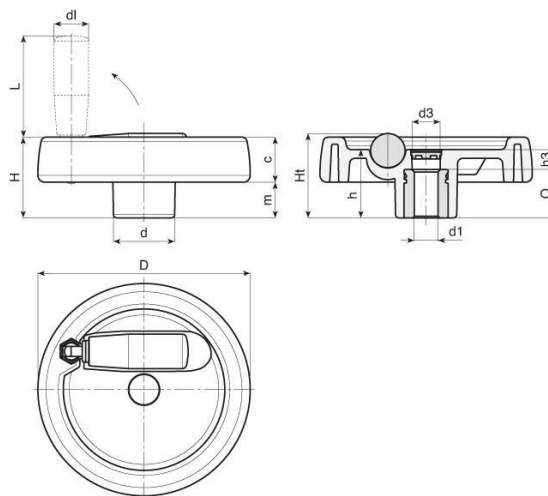

Symbol	D	H	Ht	h	d	m	c	h3	d3	d1	Q	dm*	dl	L
352.001	124	48	49,5	40	36	21,5	26,5	16	15	8 H9	24	18	20	38
352.002	124	48	49,5	40	36	21,5	26,5	16	15	12	24	18	20	38
352.003	149	53	-	44	38	24,5	28,5	12	26	8 H9	32	22	20	58
352.004	149	53	-	44	38	24,5	28,5	12	26	14	32	22	20	58
352.005	174	58	-	48	40	24,5	33,5	16	26	8 H9	32	28	26	80
352.006	174	58	-	48	40	24,5	33,5	16	26	16	32	28	26	80
352.007	198	63	-	53	44	24,5	38,5	17	26	8 H9	36	28	27	90
352.008	198	63	-	53	44	24,5	38,5	17	26	20	36	28	27	90
352.009	250	67	-	58	60	29	38	22	36	8 H9	36	28	27	90
352.010	250	67	-	58	60	29	38	22	36	20	36	28	27	90

- Materiał: poliamid wzmocniony włóknem szklanym, odporny na oleje i smary
- Powierzchnia: matowa
- Kolor: czarny (RAL 9011); zaślepka - poliamid w kolorze szarym (RAL 7035)
- Element metalowy: tuleja ze stali ocynkowanej, gładka, przelotowa w tolerancji H7
- Rękojeść boczna: rękojeść obrotowa z poliamidu wzmocnionego włóknem szklanym, składana, chowana wewnątrz koła
- Wykonanie na specjalne zamówienie:

- tuleja z innego materiału
- inne powłokowanie tulei
- otwór d1 według rysunku
- inne kolory wg tabeli barw