

Korba z rękojeścią obrotową składaną i tuleją gładką

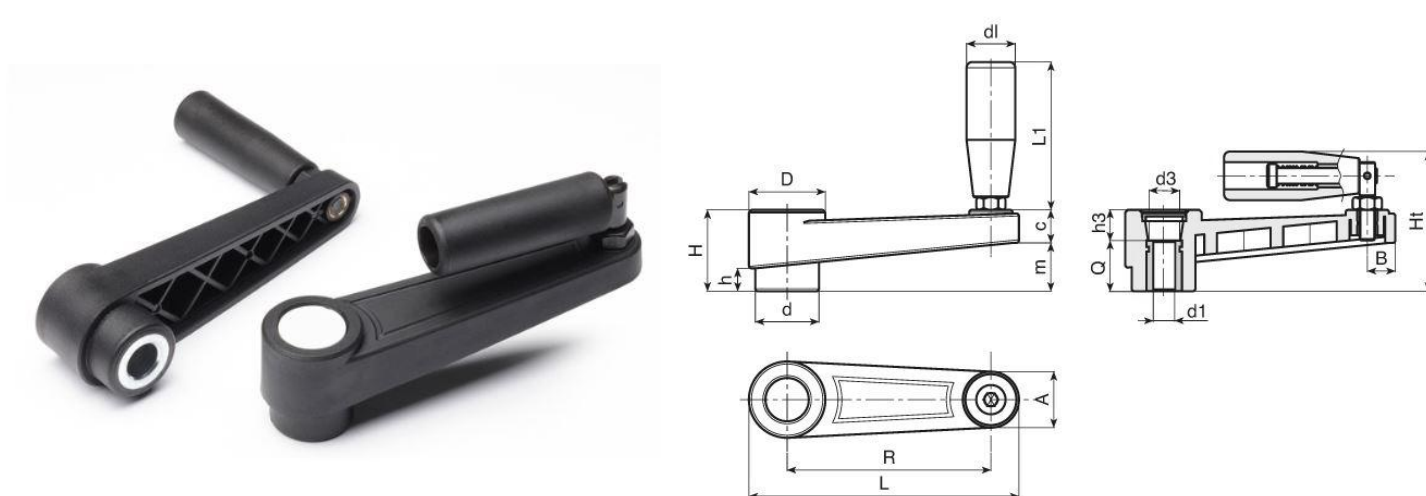

Symbol	L	R	H	D	d	m	c	A	B	h	d3	h3	dm	d1	Q	Q1	dI	L1
326.001	88	65	30	26	22	17	13	18	9,5	8	15	3	12	8/10	15	20	20	54
326.002	106	80	33	30	26	20	13	21,5	11	9	17	3	14	8/10	18	20	20	54
326.003	138	110	39	33	28,5	22	14	22	12	11	21	3,5	14	12	18	22	21	75
326.004	173	140	49	43	35	34	16	25,5	13,5	15	27	3	20	8/14	18	22	23	89
326.005	219	180	54	46	39	40	16,5	26,5	14	16,5	27,5	4	24	8/16	18	26	25	97

- Materiał: poliamid wzmocniony włóknem szklanym, odporny na oleje i smary
- Powierzchnia: matowa
- Kolor: czarny (RAL 9011)
- Zatopiony element metalowy główny: tuleja ze stali ocynkowanej, gładka, nieprzelotowa w tolerancji H7
- Zatopiony element metalowy boczny: tuleja z mosiądzu, gwintowana, przelotowa
- Uchwyt: rękojeść obrotowa z grupy 280
- Wykonanie na specjalne zamówienie:
 - kolor według tabeli barw
 - elementy metalowe z innego materiału
 - inna obróbka powierzchniowa tulei
 - otwór d1 wg rysunku