

Pokręło z tuleją gwintowaną

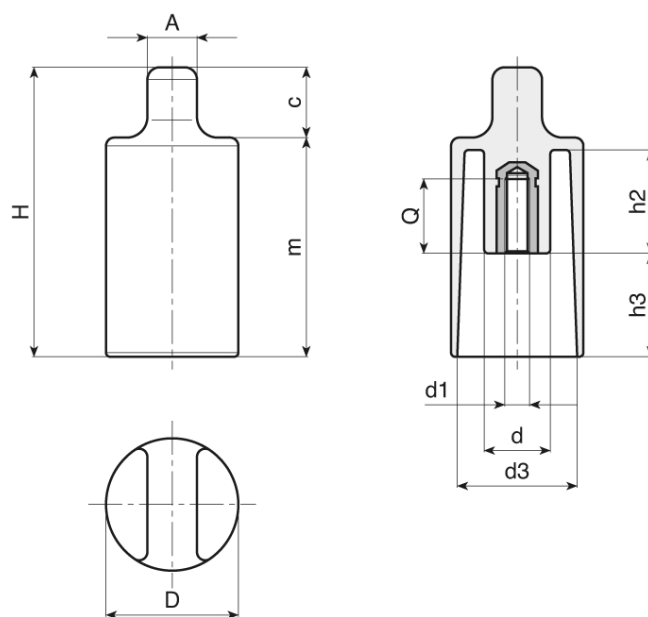

Symbol	D	H	d	A	c	m	h2	h3	d3	d1	Q	Waga (g)
244.001	32	69	12	12	15	54	25	26	28	M6	22	32
244.002	32	69	12	12	15	54	25	26	28	M8	20	38

- Materiał: poliamid wzmocniony włóknem szklanym odporny na oleje i smary
- Powierzchnia: matowa
- Kolor: czarny (RAL 9011)
- Tuleja gwintowana mosiężna, nieprzewodząca
- Wykonanie na specjalne zamówienie:
 - inne kolory według tabeli barw